



กีฬามหาวิทยาลัยแห่งประเทศไทย ครั้งที่ 43 “กันเกราเกมส์”

9 – 18 มกราคม 2559

ณ โรงเรียนเทศบาลบ้านสุขสำราญ จังหวัดอุบลราชธานี

กำหนดการแข่งขัน ยูโด



วันศุกร์ที่ 8 มกราคม 2559

09.00 – 12.00 น.

ประชุมผู้จัดการทีม ณ มหาวิทยาลัยอุบลราชธานี

13.00 -16.00 น.

อบรมเจ้าหน้าที่อาสาสมัคร ณ โรงเรียนเทศบาลบ้านสุขสำราญ

วันเสาร์ที่ 9 มกราคม 2559

08.30 – 09.00 น.

รายงานตัว

- ทำท่อมมาตรฐานชาย (Nage – No – Kata)

- ทำท่อมมาตรฐานหญิง (Ju – No – Kata)

09.30 – 10.00 น.

พิธีเปิดการแข่งขัน

10.00 – 16.00 น.

เริ่มการแข่งขัน

- ทำท่อมมาตรฐานชาย (Nage – No – Kata)

- ทำท่อมมาตรฐานหญิง (Ju – No – Kata)

16.00 – 17.00 น.

พิธีมอบเหรียญรางวัล

15.00 – 17.00 น.

ตรวจร่างกายชั่งน้ำหนักและตรวจหลักฐานนักกีฬาประเภทต่อสู้บุคคล
ที่จะแข่งในวันที่ 10 มกราคม 2559

วันอาทิตย์ที่ 10 มกราคม 2559

10.00 – 16.00 น.

เริ่มแข่งขัน

ประเภทต่อสู้บุคคลชาย

- รุ่นน้ำหนักไม่เกิน 50 ก.ก.

- รุ่นน้ำหนักมากกว่า 50 ก.ก. แต่ไม่เกิน 55 ก.ก.

- รุ่นน้ำหนักมากกว่า 55 ก.ก. แต่ไม่เกิน 60 ก.ก.

ประเภทต่อสู้บุคคลหญิง

- รุ่นน้ำหนักไม่เกิน 42 ก.ก.

- รุ่นน้ำหนักมากกว่า 42 ก.ก. แต่ไม่เกิน 45 ก.ก.

- รุ่นน้ำหนักมากกว่า 45 ก.ก. แต่ไม่เกิน 48 ก.ก.

- รุ่นน้ำหนักมากกว่า 48 ก.ก. แต่ไม่เกิน 52 ก.ก.

16.00 – 17.00 น. พิธีมอบเหรียญรางวัล
15.00 – 17.00 น. ตรวจร่างกายชั่งน้ำหนักและตรวจหลักฐานนักกีฬาประเภทต่อสู้บุคคล
ที่จะแข่งในวันที่ 11 มกราคม 2559

วันจันทร์ที่ 11 มกราคม 2559

10.00 – 16.00 น. เริ่มแข่งขัน
ประเภทต่อสู้บุคคลชาย
- รุนน้ำหนักมากกว่า 60 ก.ก. แต่ไม่เกิน 66 ก.ก.
- รุนน้ำหนักมากกว่า 66 ก.ก. แต่ไม่เกิน 73 ก.ก.
- รุนน้ำหนักมากกว่า 73 ก.ก. แต่ไม่เกิน 81 ก.ก.

ประเภทต่อสู้บุคคลหญิง
- รุนน้ำหนักมากกว่า 52 ก.ก. แต่ไม่เกิน 57 ก.ก.
- รุนน้ำหนักมากกว่า 57 ก.ก. แต่ไม่เกิน 63 ก.ก.
- รุนน้ำหนักมากกว่า 63 ก.ก. แต่ไม่เกิน 70 ก.ก.

16.00 – 17.00 น. พิธีมอบเหรียญรางวัล
15.00 – 17.00 น. ตรวจร่างกายชั่งน้ำหนักและตรวจหลักฐานนักกีฬาประเภทต่อสู้บุคคล
ที่จะแข่งในวันที่ 12 มกราคม 2559

วันอังคารที่ 12 มกราคม 2559

10.00 – 16.00 น. เริ่มแข่งขัน
ประเภทต่อสู้บุคคลชาย
- รุนน้ำหนักมากกว่า 81 ก.ก. แต่ไม่เกิน 90 ก.ก.
- รุนน้ำหนักมากกว่า 90 ก.ก. แต่ไม่เกิน 100 ก.ก.
- รุนน้ำหนักมากกว่า 100 ก.ก.
- รุนไม่จำกัดน้ำหนัก

ประเภทต่อสู้บุคคลหญิง
- รุนน้ำหนักมากกว่า 70 ก.ก. แต่ไม่เกิน 78 ก.ก.
- รุนน้ำหนักมากกว่า 78 ก.ก.
- รุนไม่จำกัดน้ำหนัก

16.00 – 17.00 น. พิธีมอบเหรียญรางวัล
15.00 – 17.00 น. ตรวจร่างกายชั่งน้ำหนักและตรวจหลักฐานนักกีฬาประเภทต่อสู้บุคคล
ที่จะแข่งในวันที่ 13 มกราคม 2559

วันพุธที่ 13 มกราคม 2559

10.00 – 16.00 น.

เริ่มแข่งขัน

- ประเภทต่อสู้ทีมชาย
- ประเภทต่อสู้ทีมหญิง

16.00 – 17.00 น.

พิธีมอบเหรียญรางวัล

คณะกรรมการจัดการแข่งขันกีฬามหาวิทยาลัยแห่งประเทศไทย ครั้งที่ 43



ณ โรงเรียนเทศบาลบ้านสุขสำราญ

กีฬาเทควันโด

ประจำวันอาทิตย์ 10 มกราคม 2559

รุ่นน้ำหนักไม่เกิน 42 กิโลกรัม (หญิง)

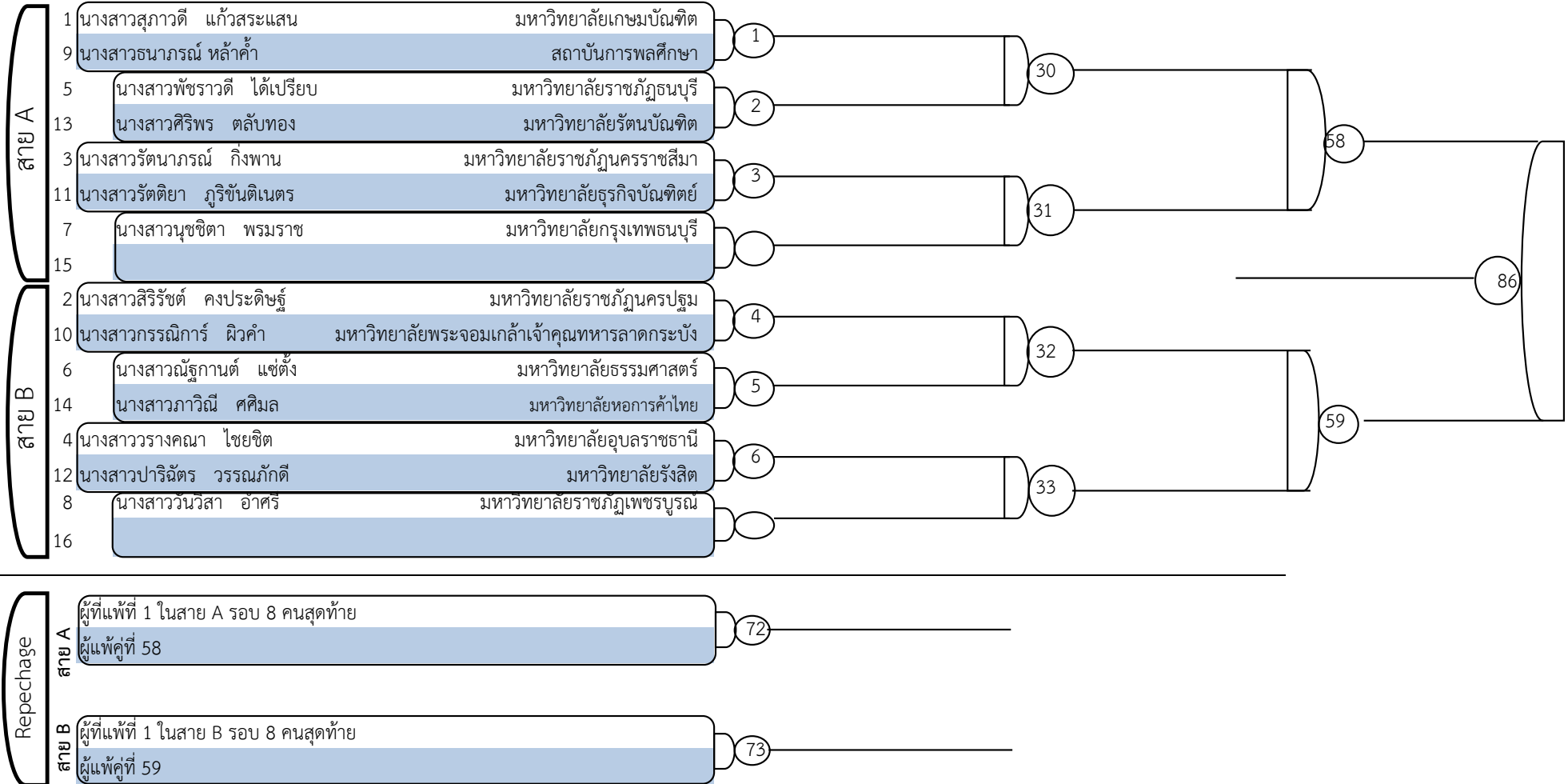



ณ โรงเรียนเทศบาลบ้านสุขสำราญ

กีฬา 유도

ประจำวันที่ 10 มกราคม 2559

รุ่นน้ำหนักมากกว่า 42 กิโลกรัม แต่ไม่เกิน 45 กิโลกรัม (หญิง)

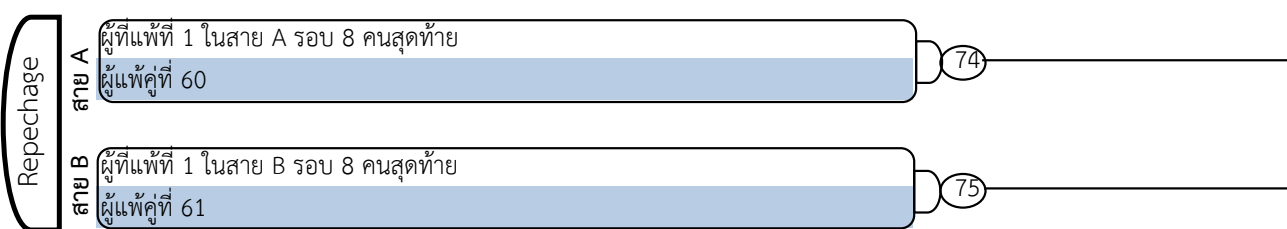
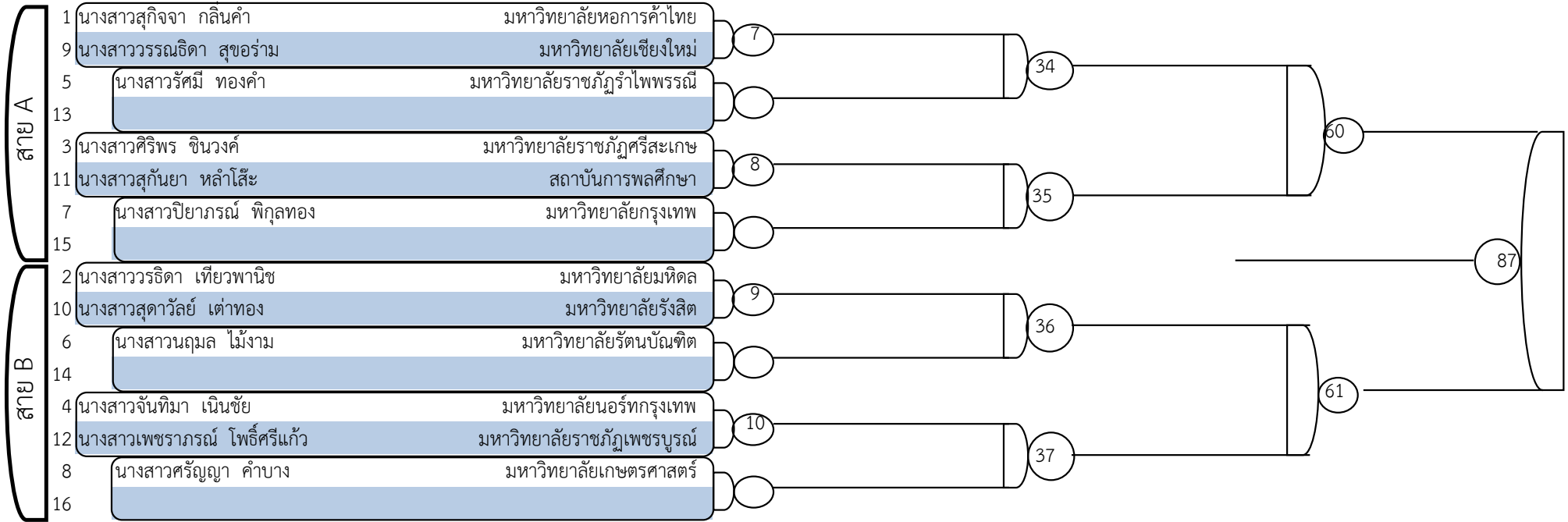



ณ โรงเรียนเทศบาลบ้านสุขสำราญ

กีฬา 유도

ประจำวันที่ 10 มกราคม 2559

รุ่นน้ำหนักมากกว่า 45 กิโลกรัม แต่ไม่เกิน 48 กิโลกรัม (หญิง)

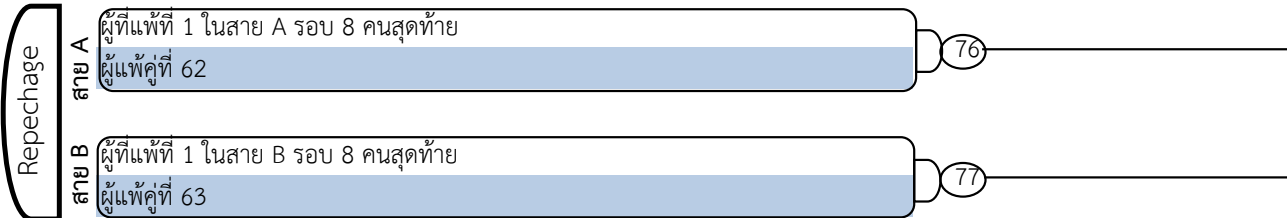
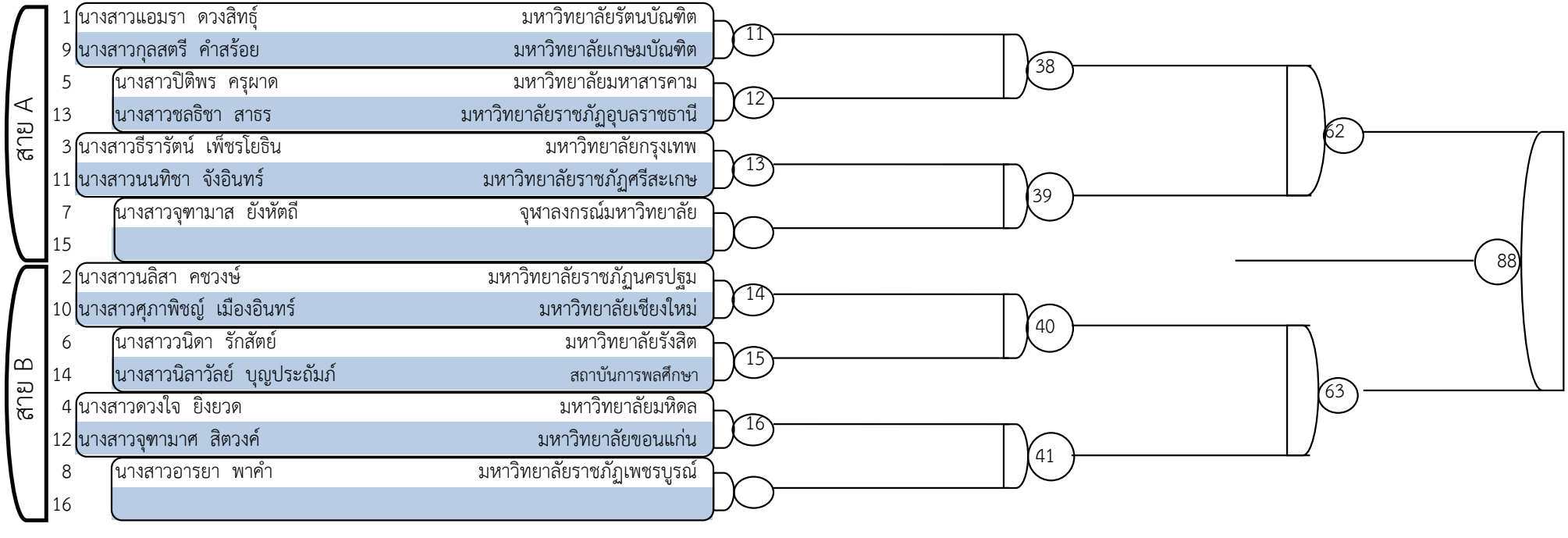

ณ โรงเรียนเทศบาลบ้านสุขสำราญ

กีฬา 유도

ประจำวันที่ 10 มกราคม 2559

รุ่นน้ำหนักมากกว่า 48 กิโลกรัม แต่ไม่เกิน 52 กิโลกรัม (หญิง)

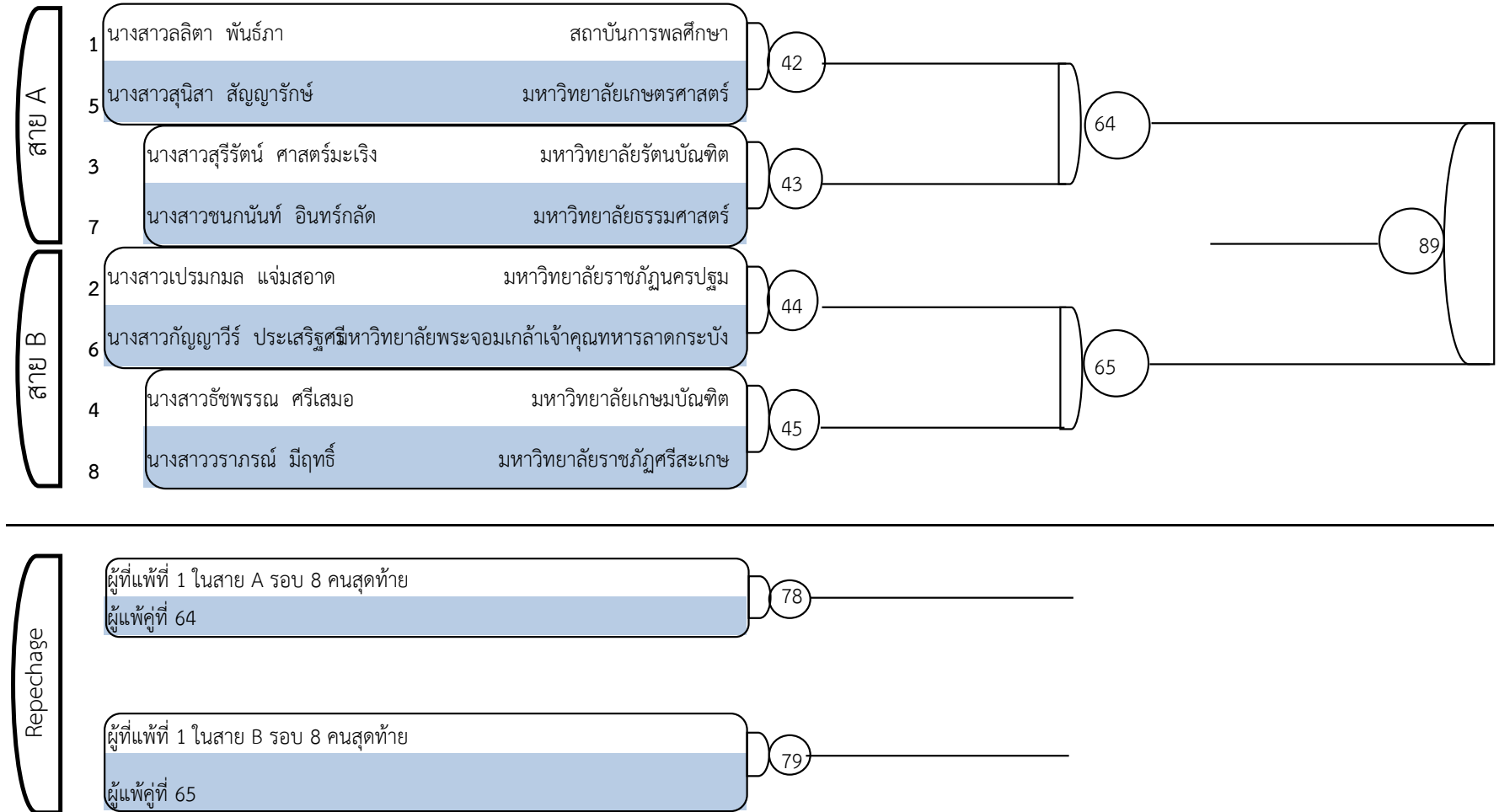



ณ โรงเรียนเทศบาลบ้านสุขสำราญ

กีฬา 유도

ประจำวันที่ 10 มกราคม 2559

รุ่นน้ำหนักไม่เกิน 50 กิโลกรัม (ชาย)

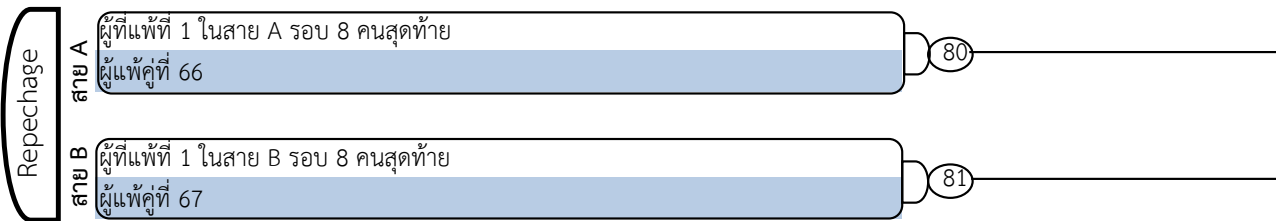
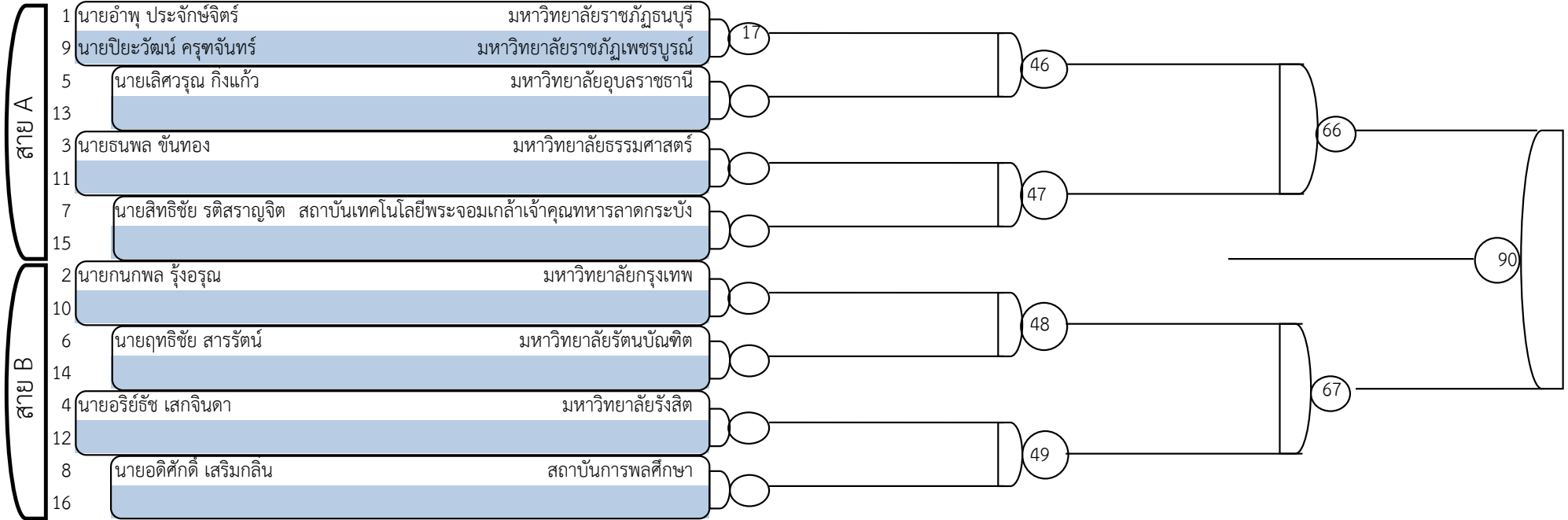



ณ โรงเรียนเทศบาลบ้านสุขสำราญ

กีฬา 유도

ประจำวันที่ 10 มกราคม 2559

รุ่นน้ำหนักมากกว่า 50 กิโลกรัม แต่ไม่เกิน 55 กิโลกรัม (ชาย)

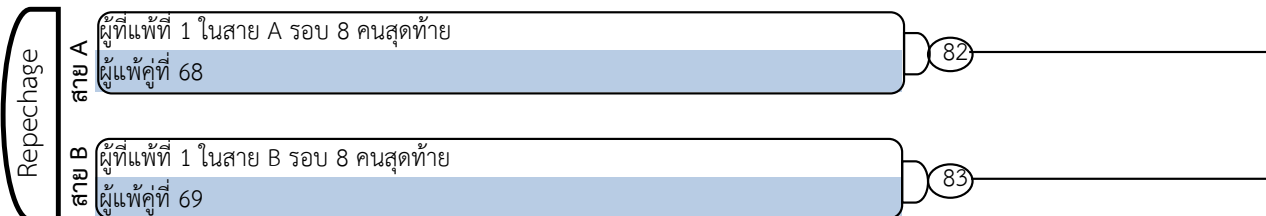
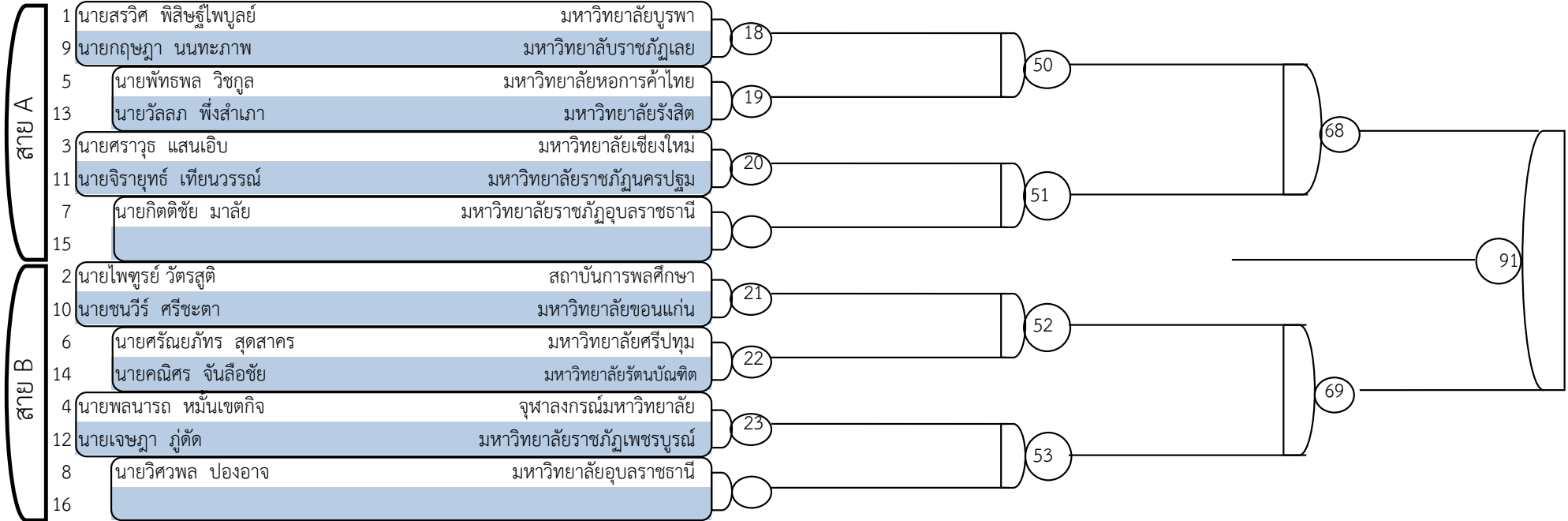



ณ โรงเรียนเทศบาลบ้านสุขสำราญ

กีฬา 유도

ประจำวัน ที่ 10 มกราคม 2559

รุ่นน้ำหนักมากกว่า 55 กิโลกรัม แต่ไม่เกิน 60 กิโลกรัม (ชาย)

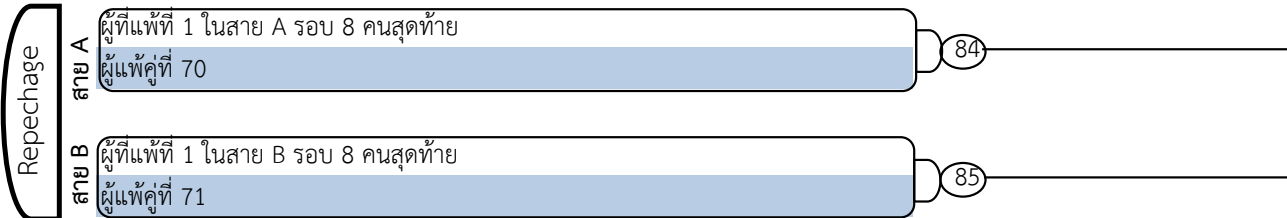
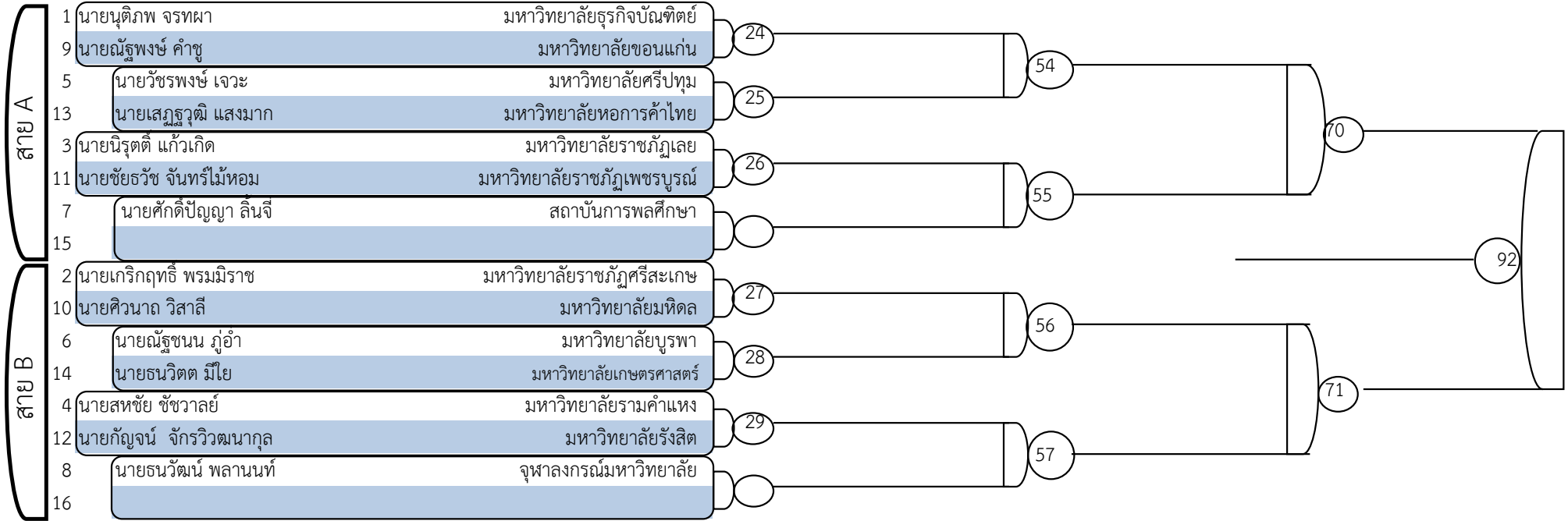



ณ โรงเรียนเทศบาลบ้านสุขสำราญ

กีฬา 유도

ประจำวันที่ 12 มกราคม พ.ศ. 2559

รุ่นน้ำหนักมากกว่า 81 กิโลกรัม แต่ไม่เกิน 90 กิโลกรัม (ชาย)

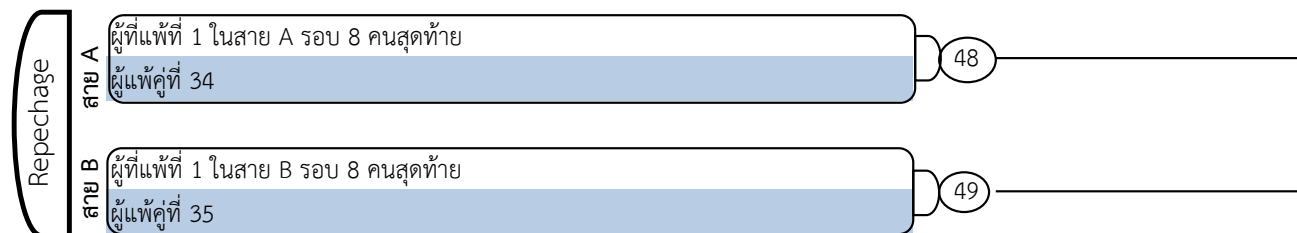
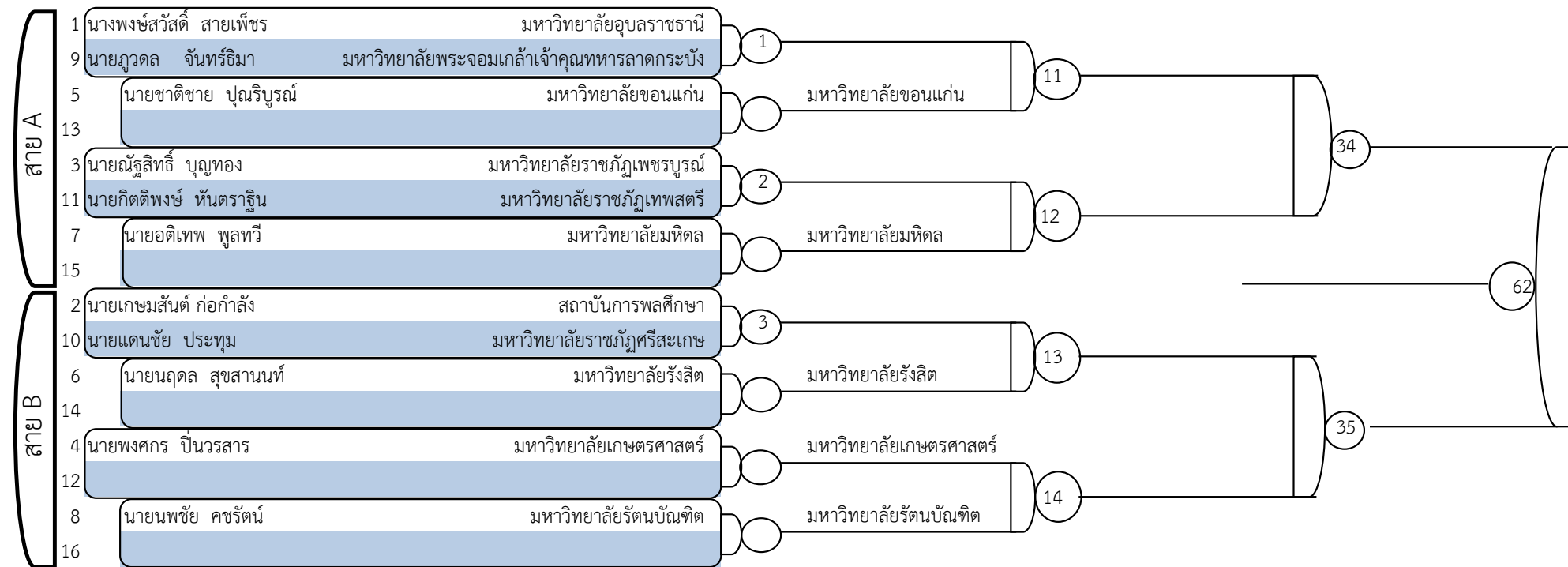



ณ โรงเรียนเทศบาลบ้านสุขสำราญ

กีฬา 유도

ประจำวันที่ 12 มกราคม พ.ศ. 2559

รุ่นน้ำหนักมากกว่า 90 กิโลกรัม แต่ไม่เกิน 100 กิโลกรัม (ชาย)

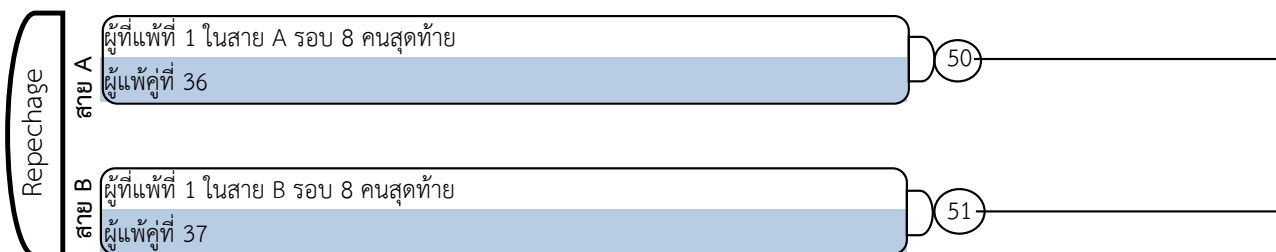
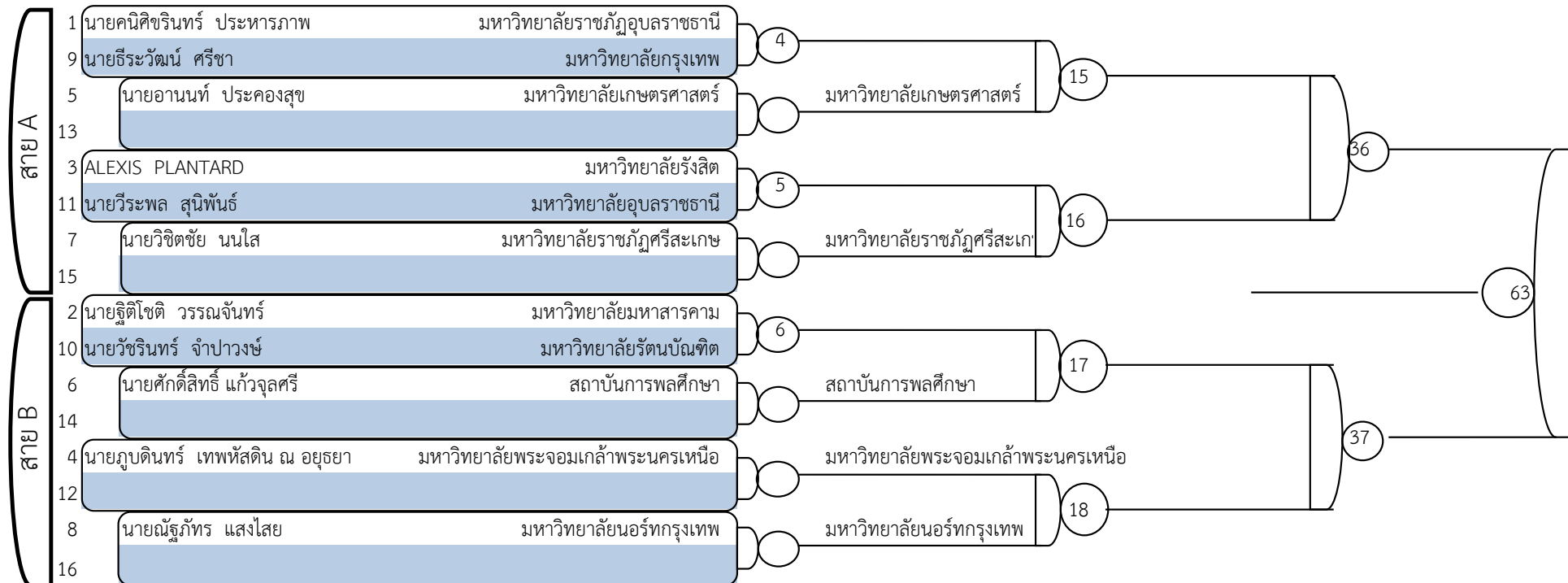



ณ โรงเรียนเทศบาลบ้านสุขสำราญ

กีฬา 유도

ประจำวันที่ 12 มกราคม พ.ศ. 2559

รุ่นน้ำหนักมากกว่า 100 กิโลกรัม ขึ้นไป (ชาย)

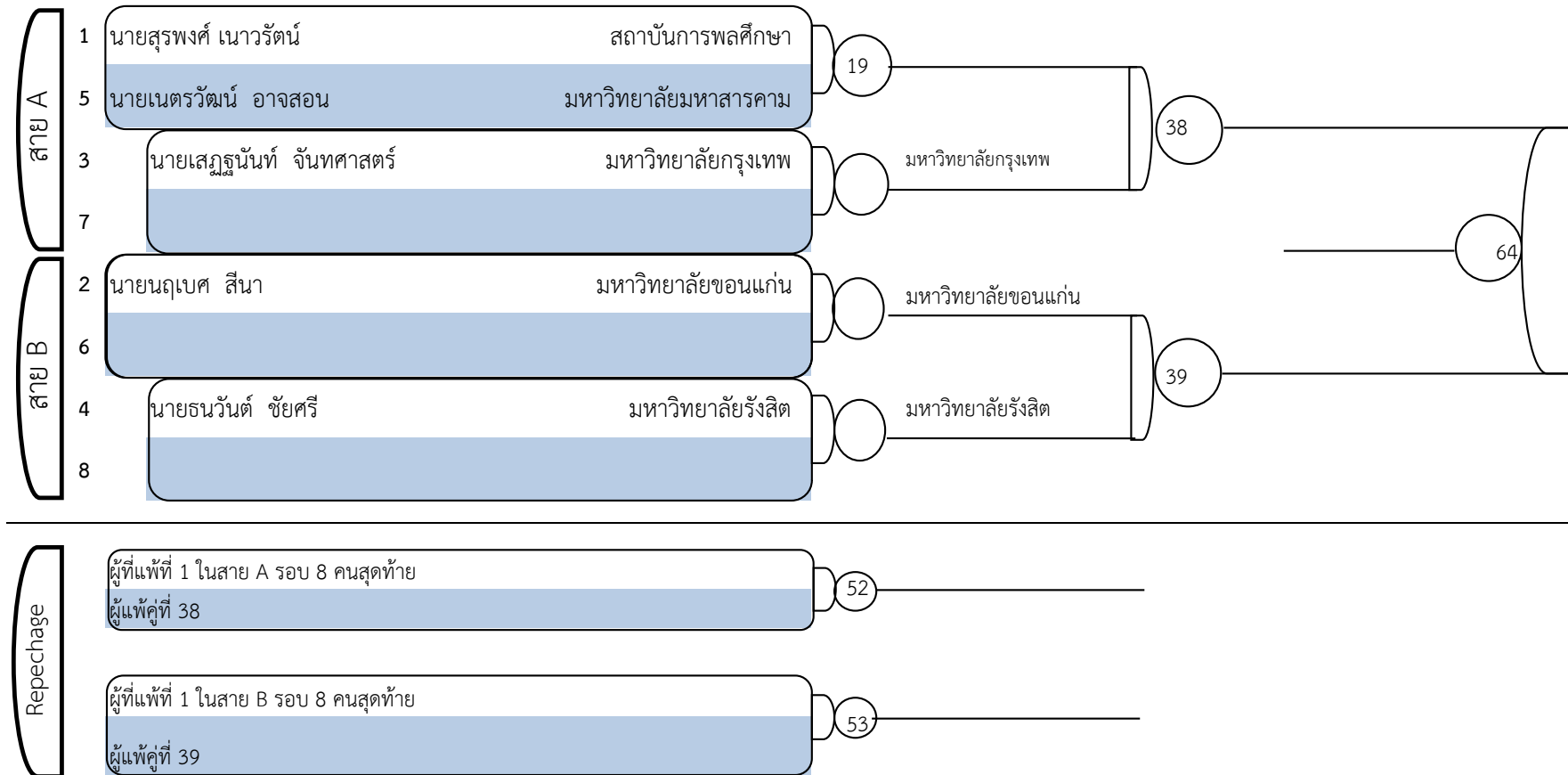



ณ โรงเรียนเทศบาลบ้านสุขสำราญ

กีฬายูโด

ประจำวันที่ 12 มกราคม พ.ศ. 2559

รุ่นไม่จำกัดน้ำหนัก (ชาย)

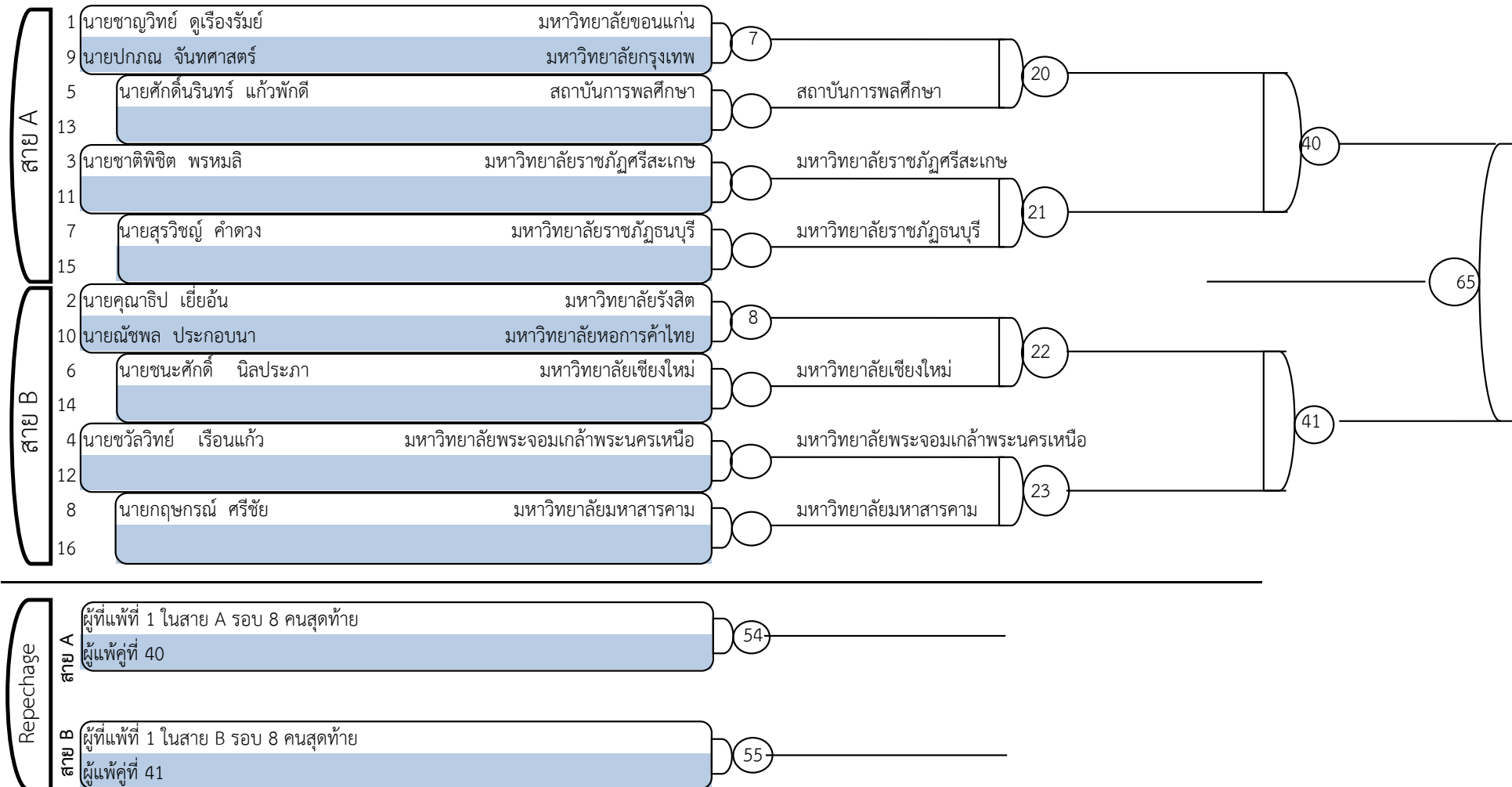



ณ โรงเรียนเทศบาลบ้านสุขสำราญ

กีฬา 유도

ประจำวันวันที่ 12 มกราคม พ.ศ. 2559

รุ่นน้ำหนักมากกว่า 70 กิโลกรัม แต่ไม่เกิน 78 กิโลกรัม (หญิง)

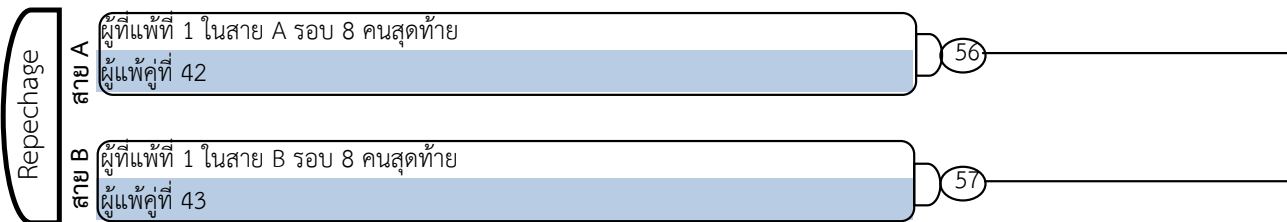
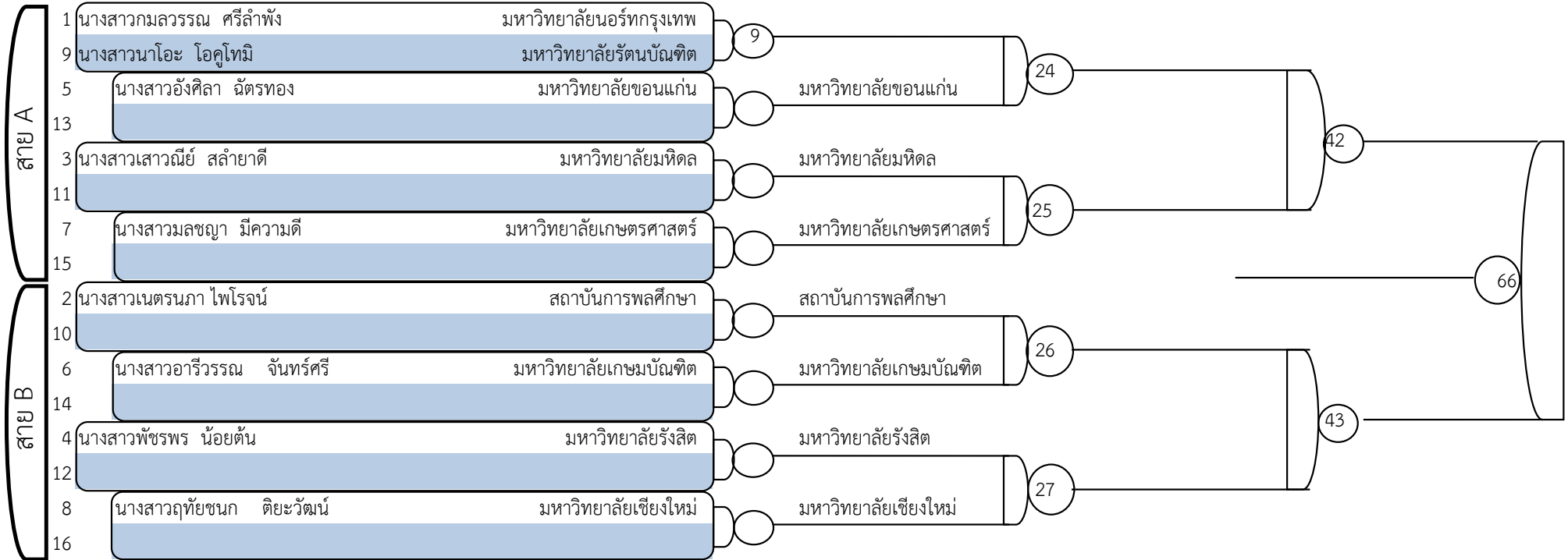



ณ โรงเรียนเทศบาลบ้านสุขสำราญ

กีฬา 유도

ประจำวันที่ 12 มกราคม พ.ศ. 2559

รุ่นน้ำหนักมากกว่า 78 กิโลกรัม ขึ้นไป (หญิง)

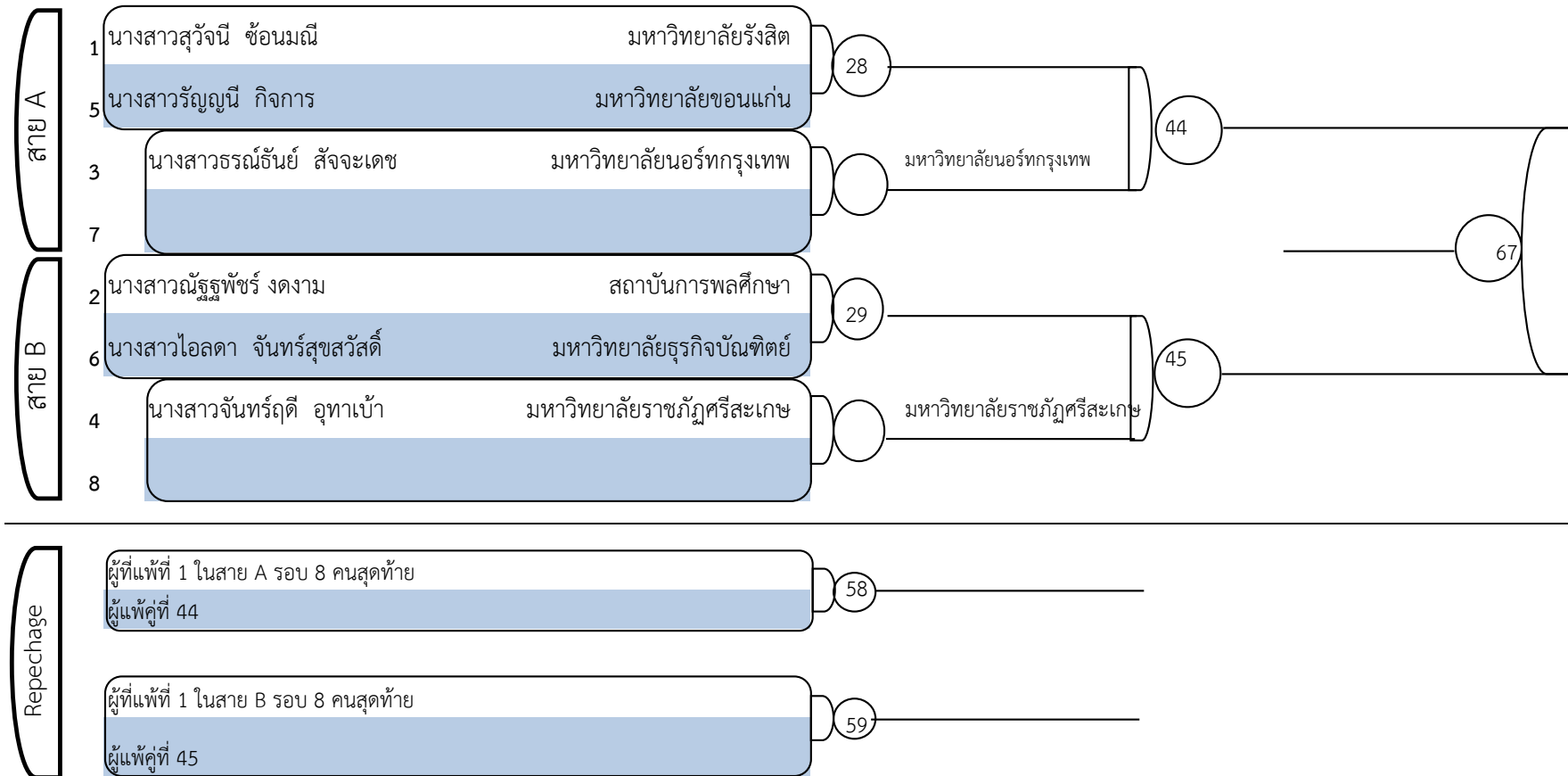



ณ โรงเรียนเทศบาลบ้านสุขสำราญ

กีฬา 유도

ประจำวันวันที่ 12 มกราคม พ.ศ. 2559

รุ่นไม่จำกัดน้ำหนัก (หญิง)

